

DIE ZENTRALSCHMIERANLAGE

Die Bauteile der Zentralschmieranlage werden zusammengefügt und am Rahmen befestigt.
Außerdem erhalten Sie rote Farbe für kleinere Ausbesserungsarbeiten am Rahmen oder den Rädern.



Bauteile im Überblick

- | | | | | |
|-----|-------------------|-----|---------------------------|---------------------------|
| 41A | Verschluss | 41F | Druckluftanschluss | + rote Farbe |
| 41B | Deckel | 41G | Winkel | |
| 41C | Schmierpumpe | 41H | Steuergerät mit Anschluss | sowie folgende Schrauben: |
| 41D | Füllstandsanzeige | | | 3 IM, 4 DP |
| 41E | Steuergerät | | | |



Legen Sie die Schmierpumpe 41C auf Ihre Arbeitsplatte. Nehmen Sie die Füllstandsanzeige 41D und fügen Sie deren Ende mit dem langen Zapfen in die seitliche Vertiefung des Deckels 41B ein, wie abgebildet.



SCHRITT-FÜR-SCHRITT-ANLEITUNG

02

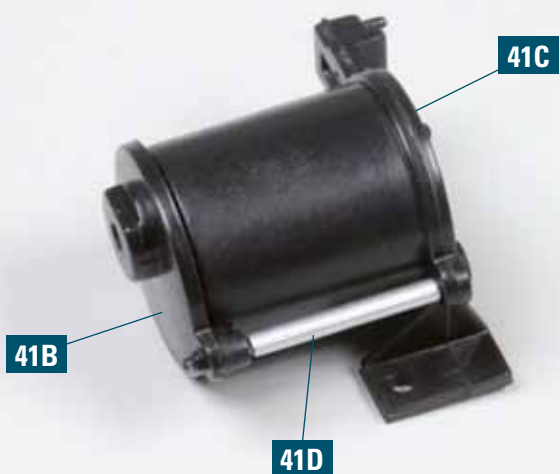

Setzen Sie den Deckel 41B so auf der Schmierpumpe 41C auf, dass die Füllstandanzeige 41D in den Vertiefungen der beiden anderen Teile fixiert ist, wie abgebildet.

03

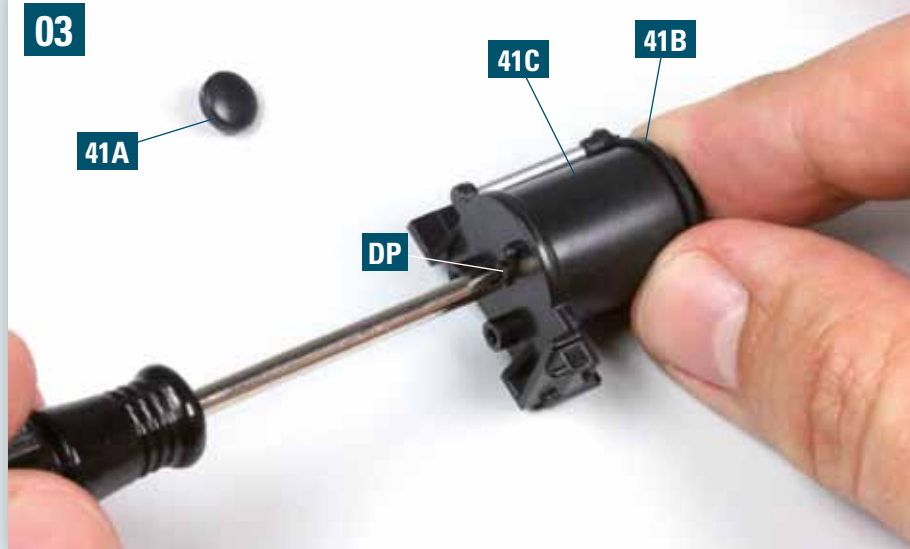

Befestigen Sie den Deckel 41B mit einer Schraube DP an der Schmierpumpe 41C. Legen Sie den Verschluss 41A bereit.

04

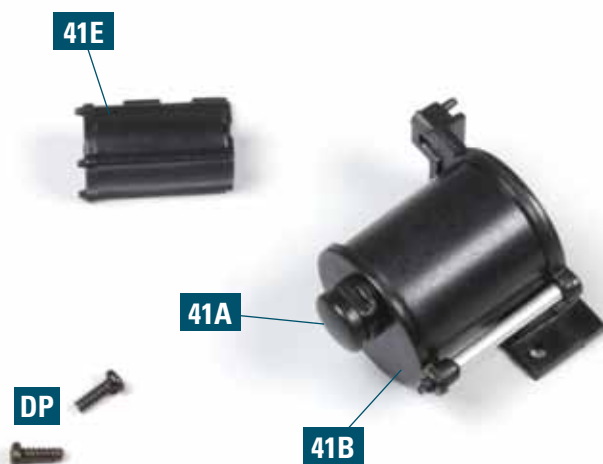

Befestigen Sie den Verschluss 41A am Deckel 41B, wie abgebildet. Legen Sie das Steuergerät 41E und zwei Schrauben DP bereit.

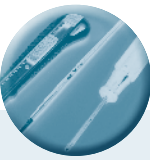

05

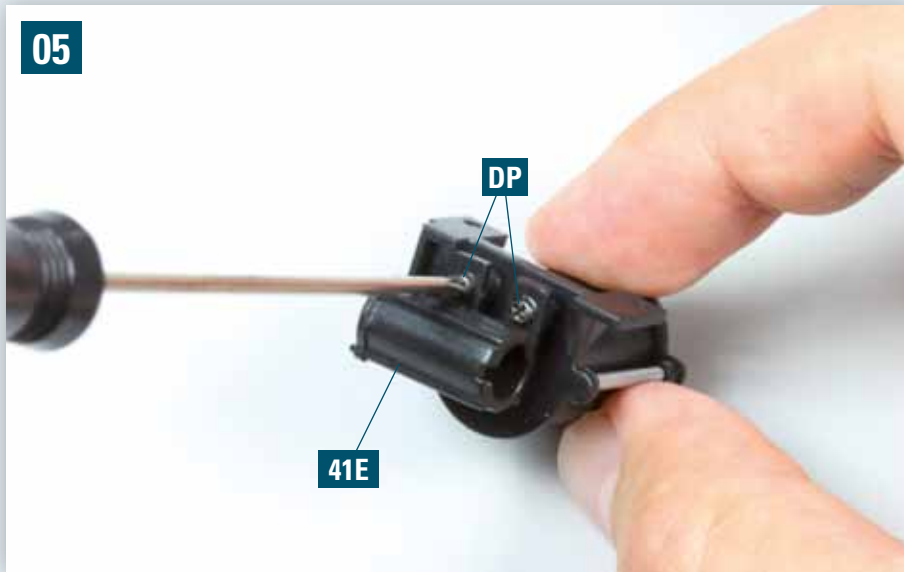

Drehen Sie die Schmierpumpe 41C um und befestigen Sie an deren Unterseite das Steuergerät 41E mit den zwei Schrauben DP.

06

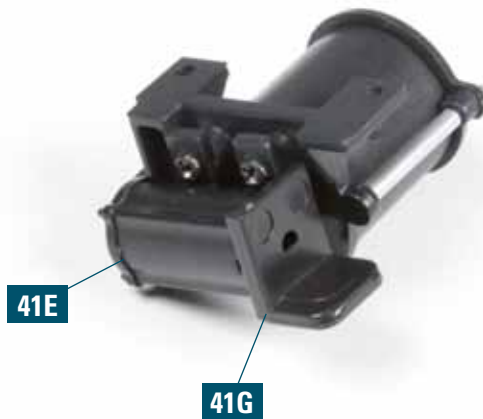

Am Steuergerät 41E wird der Winkel 41G befestigt. Seine Ausrichtung ist durch die Form des Zapfens bzw. der Bohrung vorgegeben.

07



In der Bohrung des Winkels 41G wird der Zapfen des Steuergeräts mit Anschluss 41H eingefügt. Auch hier ist die Ausrichtung des Teils vorgegeben, wie abgebildet.

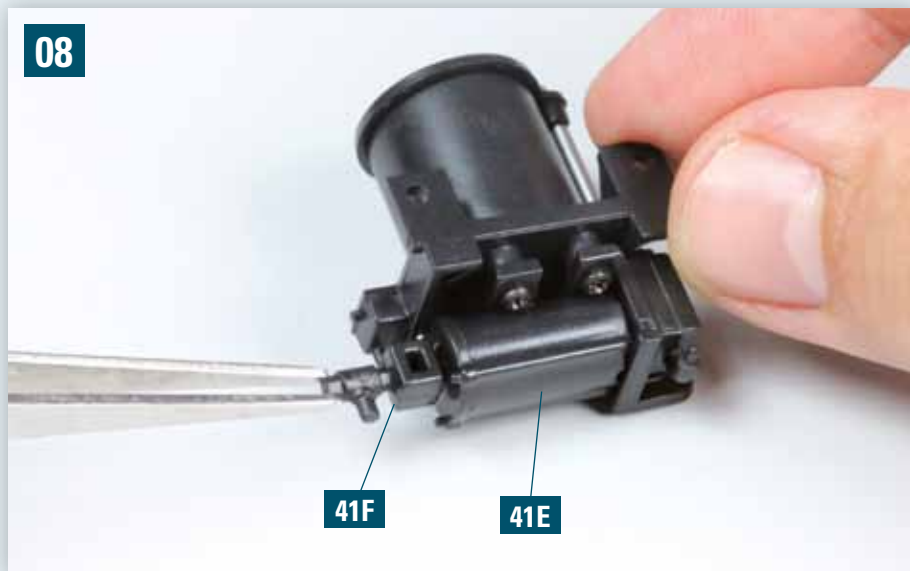

Auf der anderen Seite des Steuergeräts 41E wird der Druckluftanschluss 41F befestigt. Auch seine Ausrichtung ist durch die Form des Zapfens bzw. der Bohrung vorgegeben

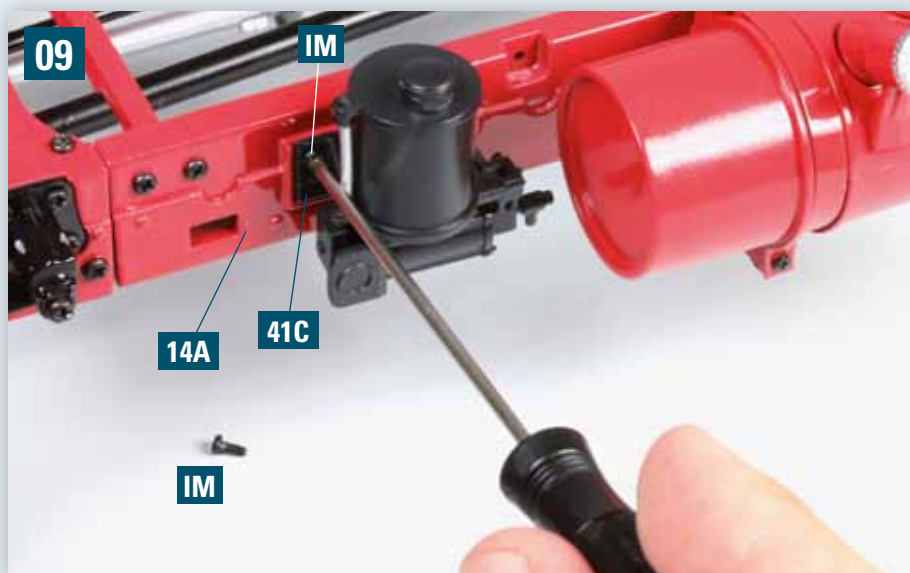

Nun wird die Zentralschmieranlage am rechten mittleren Längsträger 14A direkt neben dem Kraftstoffbehälter mit zwei Schrauben IM befestigt. Dazu ziehen Sie zunächst eine Schraube IM an der linken Lasche der Schmierpumpe 41C fest, wie abgebildet.

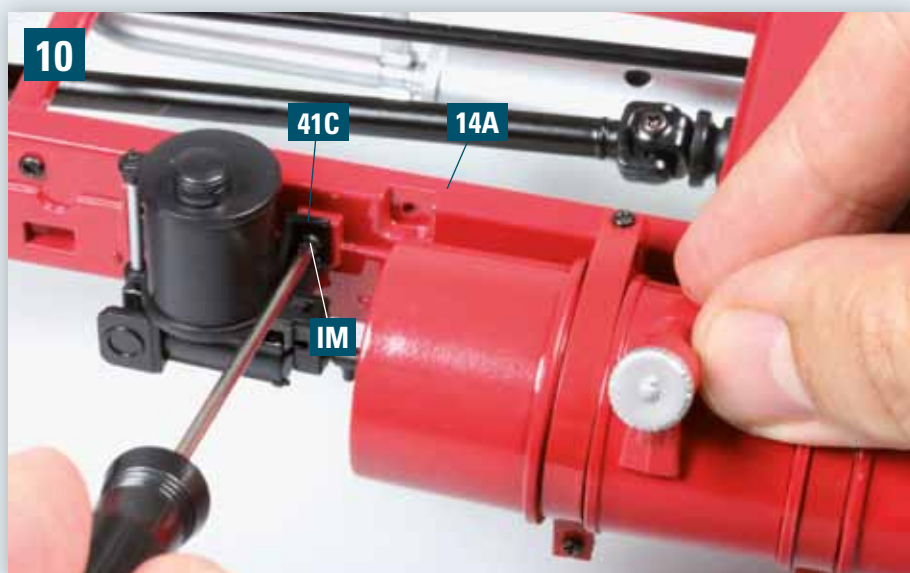

Auf der anderen Seite der Schmierpumpe 41C befindet sich ebenfalls eine Lasche. In deren Bohrung ziehen Sie die zweite Schraube IM fest, wie es das Foto zeigt.